

令和4年6月4日

出場校各位

一般社団法人全日本学生空手道連盟  
大会運営委員長 信川 義明

## 第66回全日本学生空手道選手権大会注意事項

拝啓 初夏の候、時下ますますご清祥の段、お慶び申し上げます。

平素は格別のご高配を賜り、厚く御礼申し上げます。

さて、下記の注意点を厳守し、大学生らしい大会にしたいと考えていますので各大学の監督は、学生・部員・OBの方にご指導をお願い致します。

敬具

### 記

1. 受付は、8：10より行いますが、地区毎に受付を設置致しますので、大学毎に纏まって受付をして下さい。(手指消毒・検温必須)
2. アリーナ以外は、必ず靴を履いて移動して下さい。
3. 組手・形共に、試合時のみマスクを外して行います。それ以外は、会場内(観客席を含む)では、全員マスクを着用して頂きます。
4. アリーナに入る時は、靴を入れる袋(ビニール袋等)を持参して靴を入れて選手集合場所にて、各自で管理して下さい。(アリーナ入口に靴を置かない)
5. 会場に持ち込んだゴミは必ず各自でお持ち帰り下さい。
6. 開会式・選手の呼び出し時・閉会式等の移動はだらだらせず敏速に移動して下さい。(すべてYouTubeで配信されています。)
7. 試合中の礼と会場内での挨拶等も必ず行って下さい。
8. 応援時は、声を出さずに拍手のみでお願い致します。
9. 組手・形共に次の試合に出る選手のみがコートに入れますので、それ以外の選手は、選手集合場所で待機し、試合の進行状況を各自で確認してコートに入ってください。
10. 選手集合場所には、選手と監督のみ入場して頂きますので、それ以外のコーチ・部員・OB等は、入場出来ません。
11. 練習場所では、場所取り等をせずに譲り合って使用して下さい。  
(場所取りを発見次第練習はやめて頂きます。)
11. 各係員の指示に従って下さい。
12. 喫煙は決められた場所で、行って下さい。

以上

# 第66回全日本学生空手道選手権大会 進行表

8:00	体 育 館 開 館					
8:10	審 判 会 議					
8:25	監 督 会 議					
8:45	選 手 集 合					
9:00	開 会 式					
9:15	Aコート	Bコート	Cコート	Dコート	Eコート	Fコート
	女子個人組手 A1～A24	男子個人形 ROUND1 GROUP1・2	女子個人組手 C1～C26	女子個人組手 D1～D25	女子個人組手 E1～E25	男子個人形 ROUND 1 GROUP3・4
11:00	男子個人組手 1・2回戦 A1～A23	女子個人形 ROUND 1 GROUP 1・2	男子個人組手 1・2回戦 C1～C23	男子個人組手 1・2回戦 D1～D23	男子個人組手 1・2回戦 E1～E23	女子個人形 ROUND 1 GROUP3・4
12:30	昼 食					
13:15		男子個人形 ROUND2 GROUP1・2	男子個人形 ROUND2 GROUP3・4		女子個人形 ROUND2 GROUP1・2	女子個人形 ROUND2 GROUP3・4
13:45		男子個人組手 準決勝まで B24～B39	男子個人組手 コート決勝まで C24～C38		男子個人組手 準決勝まで E24～E39	男子個人組手 コート決勝まで F24～F38
15:00	女子・男子個人形決勝(Aコート)					
15:30	女子・男子個人組手決勝(Aコート)					
16:00	表 彰 式					
16:15	閉 会 式					

☆進行の都合上コートの変更があるかもしれませんので、アナウンスに注意して下さい。

☆組手・形共に各コートに入れるのは、次の試合のみとなります。

# 男子個人組手 (1)

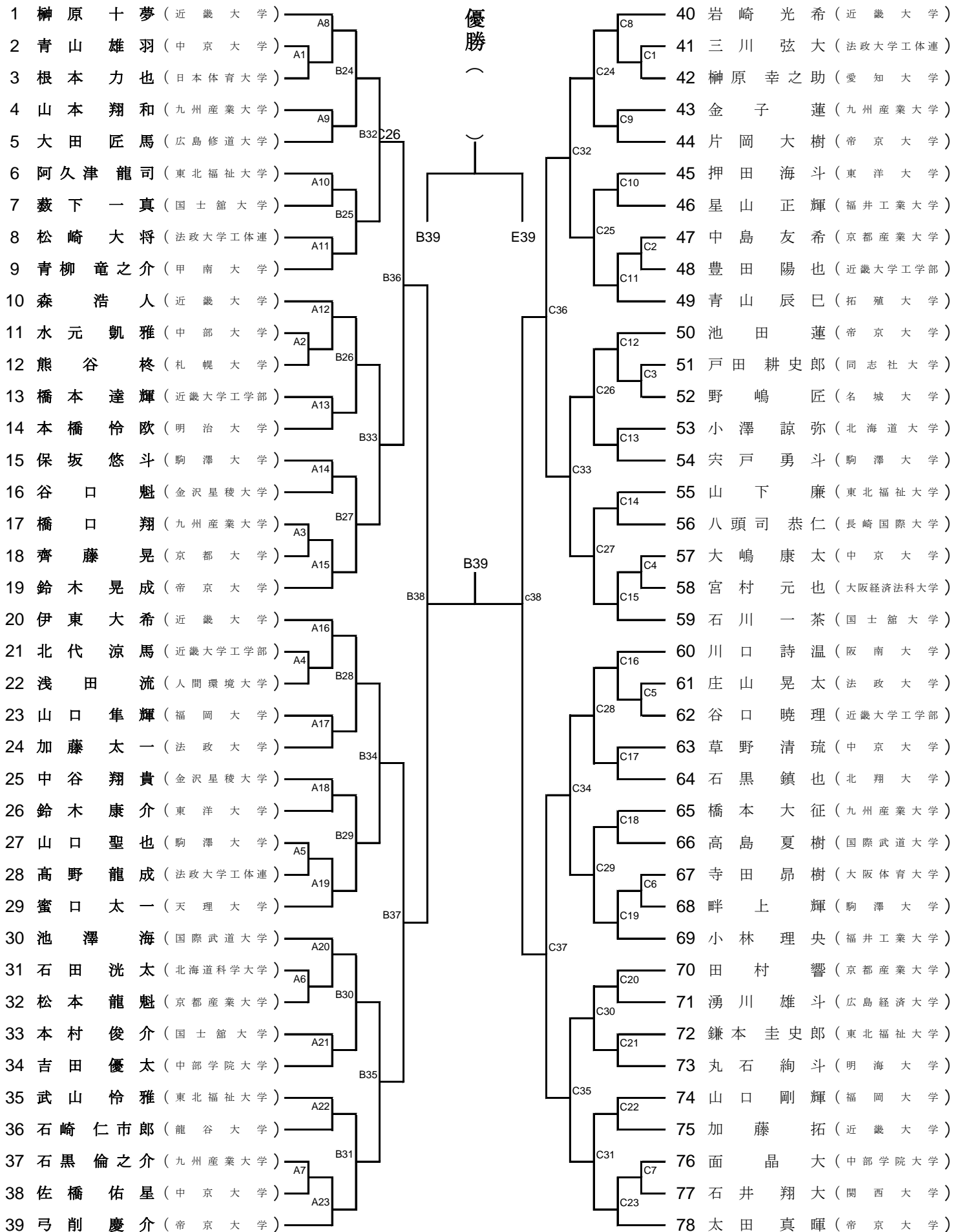

# 男子個人組手 (2)

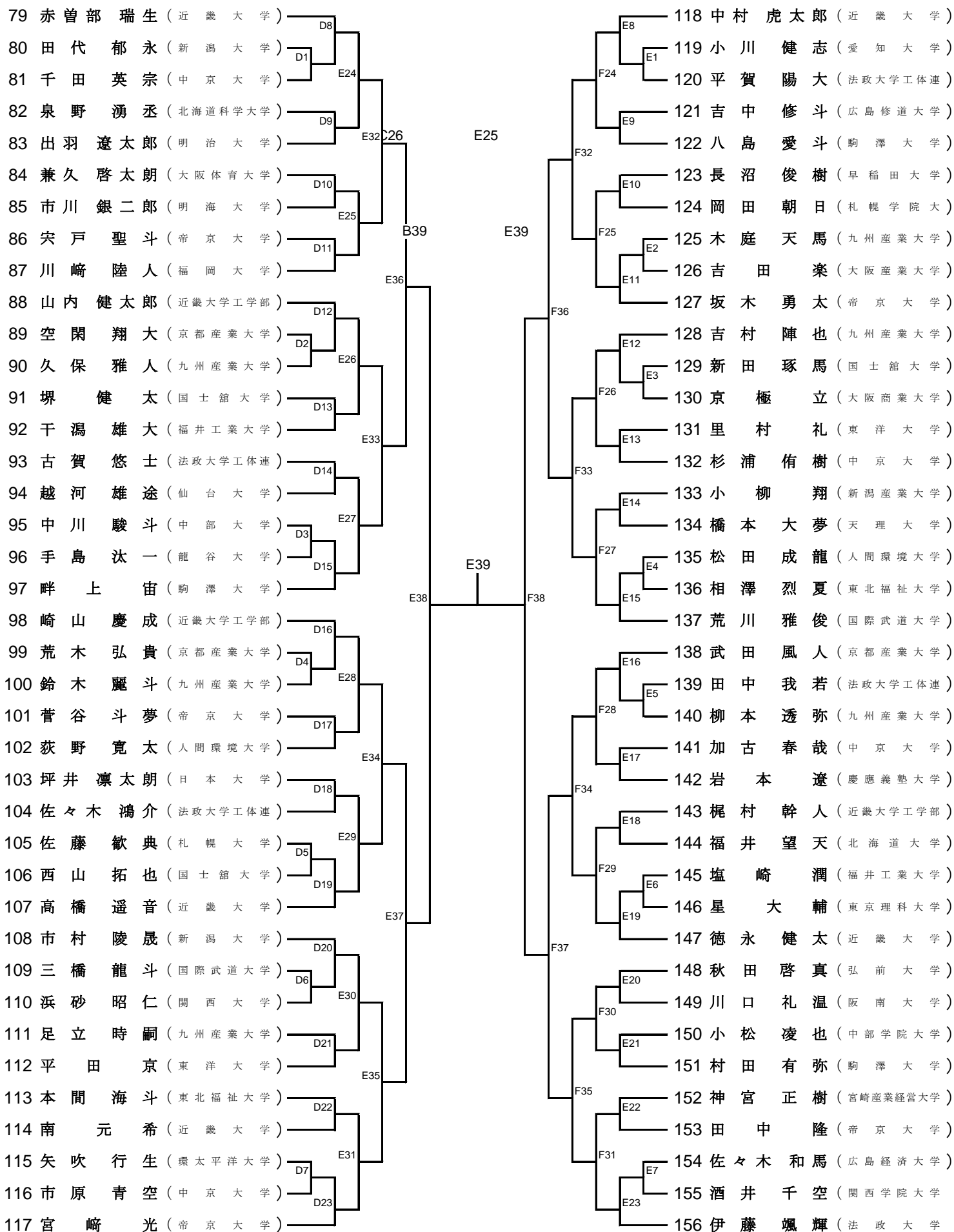

# 女子個人組手 (1)

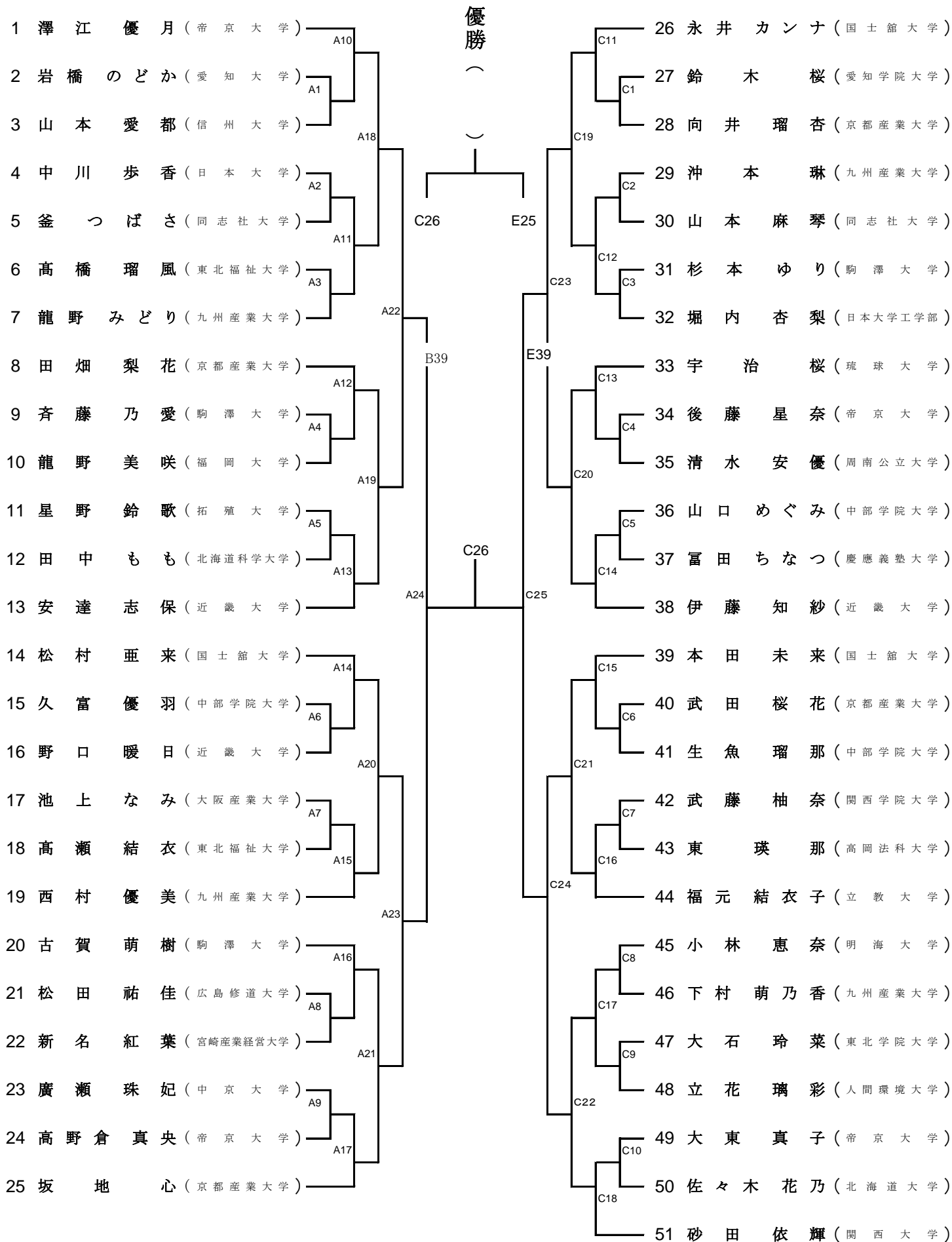

# 女子個人組手 (2)

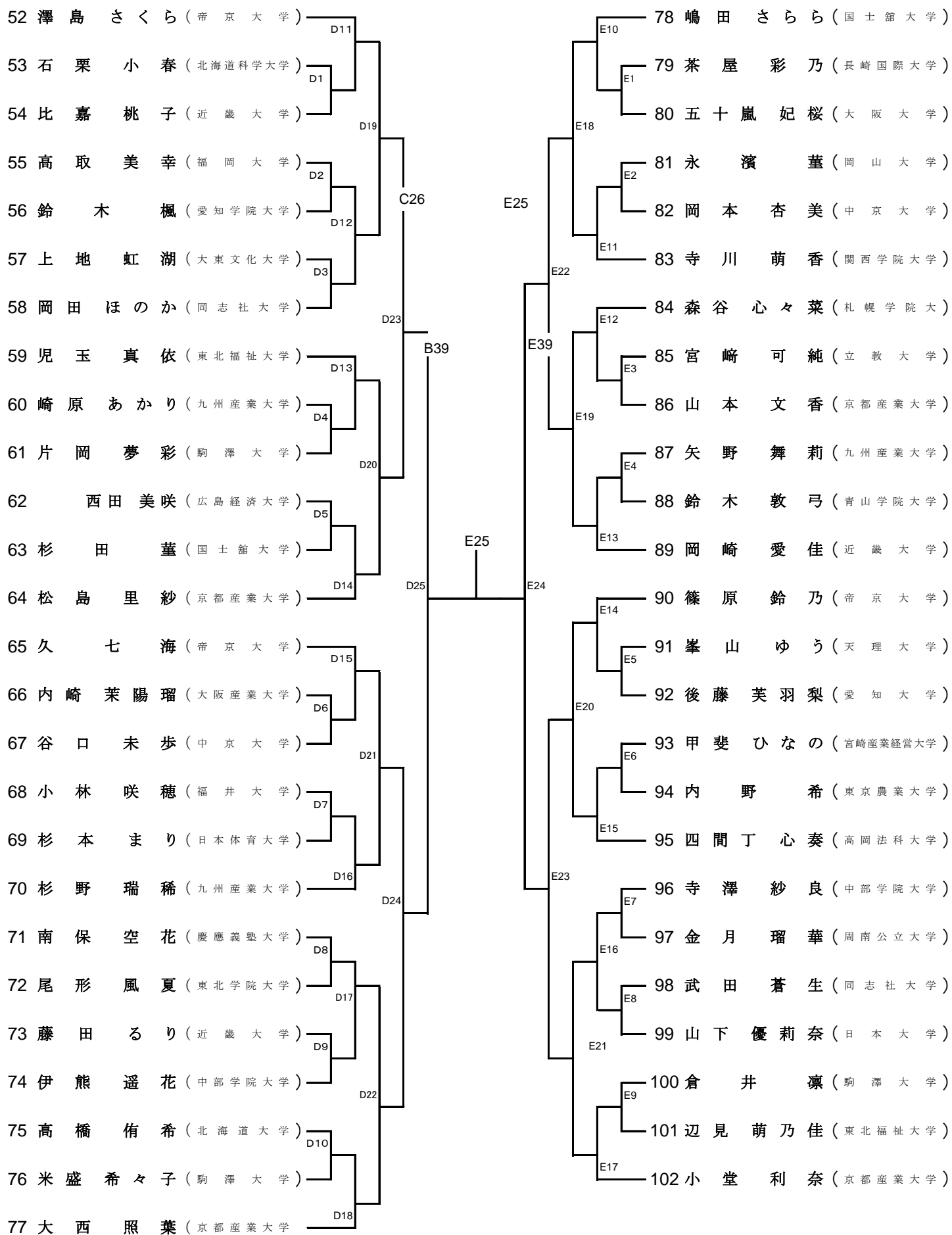

# 形競技 男子 ROUND1

Bコート				Bコート			
GROUP1				GROUP2			
No.	氏名	大学名	得点	No.	氏名	大学名	得点
1	山本 祐己	東北学院大学		10	吉田 瑞喜	法政大学工体連	
2	小野 博智	国士舘大学		11	小川 虎太郎	新潟産業大学	
3	眞喜志 勇哉	沖縄大学		12	地 曳 光生	帝京大学	
4	北澤 以進	帝京大学		13	笹原 八海	天理大学	
5	笹岡 丈流	同志社大学		14	岩原 恭汰	北海道科学大学	
6	野村 史穂	近畿大学工学部		15	米山 悠介	国士舘大学	
7	高杉 龍之介	中部学院大学		16	神田 海碧	九州大学	
8	田中 透也	京都産業大学		17	永澤 仁	中部学院大学	
9	稗田 伊吹	帝京大学					

Fコート				Fコート			
GROUP3				GROUP4			
No.	氏名	大学名	得点	No.	氏名	大学名	得点
18	渡邊 尚樹	中部学院大学		27	大槻 瑛士	関西学院大学	
19	小泉 瑠寧	青山学院大学		28	堺 勇晴	九州産業大学	
20	八塚 楓真	沖縄国際大学		29	竹内 誠竜	国士舘大学	
21	宮内 鷹	阪南大学		30	木村 英人	福井工業大学	
22	大竹 峻太	日本大学理工学部		31	高田 侑二郎	弘前大学	
23	舟田 葵	帝京大学		32	東畑 憲典	同志社大学	
24	新田 大河	札幌大学		33	杉山 優希	中部学院大学	
25	中澤 祐紀	京都産業大学		34	大田 匠馬	広島修道大学	
26	金森 喬大	国士舘大学		35	岡本 拳	帝京大学	

# 形競技 女子 ROUND1

Bコート				Bコート			
GROUP1				GROUP2			
No.	氏名	大学名	得点	No.	氏名	大学名	得点
1	高橋 菜里	東北福祉大学		10	畠中 ほのか	人間環境大学	
2	日高 瑞希	九州産業大学		11	清水 音乃	東洋大学	
3	川上 菜菜	慶應義塾大学		12	森本 莉菜	京都産業大学	
4	森谷 心々菜	札幌学院大		13	堀場 早耶	国士舘大学	
5	大内 美里沙	同志社大学		14	小林 咲穂	福井大学	
6	濱本 ありさ	広島国際大学		15	水上 千穂	帝京大学	
7	中路 陽沙未	中部学院大学		16	木原 愛菜	熊本学園大学	
8	門野 愛可	大阪産業大学		17	北本 そら	芦屋大学	
9	本島 里桜	国士舘大学					

Fコート				Fコート			
GROUP3				GROUP4			
No.	氏名	大学名	得点	No.	氏名	大学名	得点
18	三澤 可奈	帝京大学		26	宇都宮 優佳	九州産業大学	
19	白崎 柚葉	福井工業大学		27	畑中 彩留葉	帝京大学	
20	喜屋武 柚希	沖縄国際大学		28	中尾 江梨	山梨学院大学	
21	岡田 愛結	同志社大学		29	浅野 ひまり	東北福祉大学	
22	早川 晴雪	北海道大学		30	東佐 江子	大阪経済法科大学	
23	北口 歌桜	同志社大学		31	三島 きり	中部学院大学	
24	柏本 菜那	国士舘大学		32	山田 和花	慶應義塾大学	
25	川上 友維	中部学院大学		33	村上 瑠夏	阪南大学	